

Чертеж нижнего стакана для промокшля сортовой МНЛЗ (квадрат 100 мм)
Электросталеплавильного цеха ОАО «СеверСталь».

1 = Zirconia material
2 = castable material

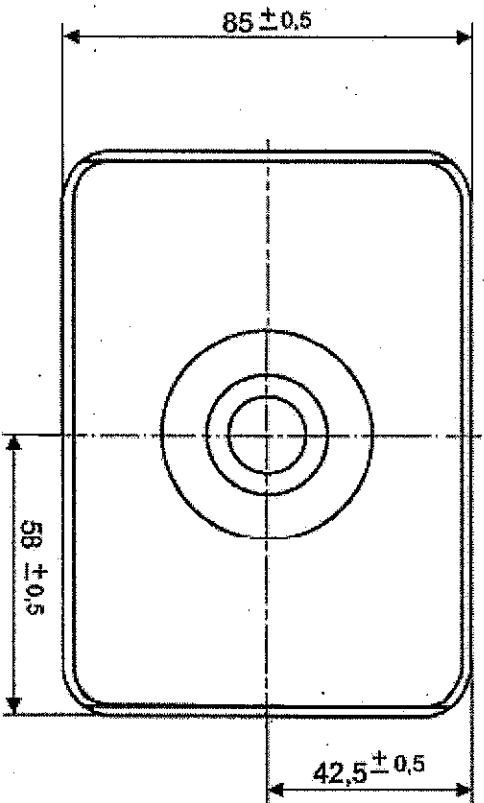
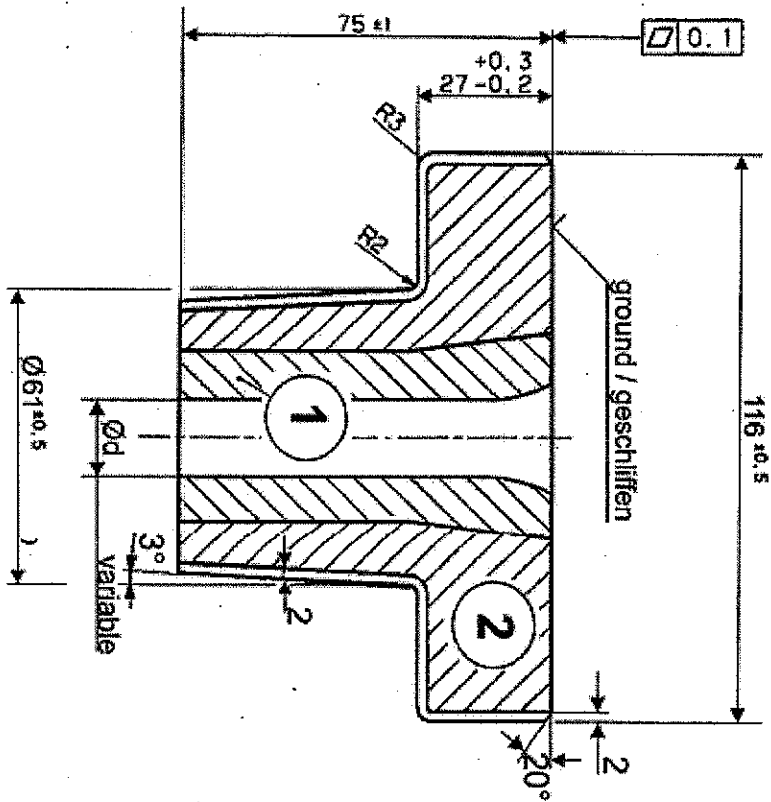

ЭЛЕКТРОСТАЛЕПЛАВИЛЬНЫЙ
ЦЕХ

Старший мастер
Попович В.Н.

Чертеж верхнего стакана для промковша сортовой МНЛЗ (квадрат 100 мм)
Электросталеплавильного цеха ОАО «СеверСталь».

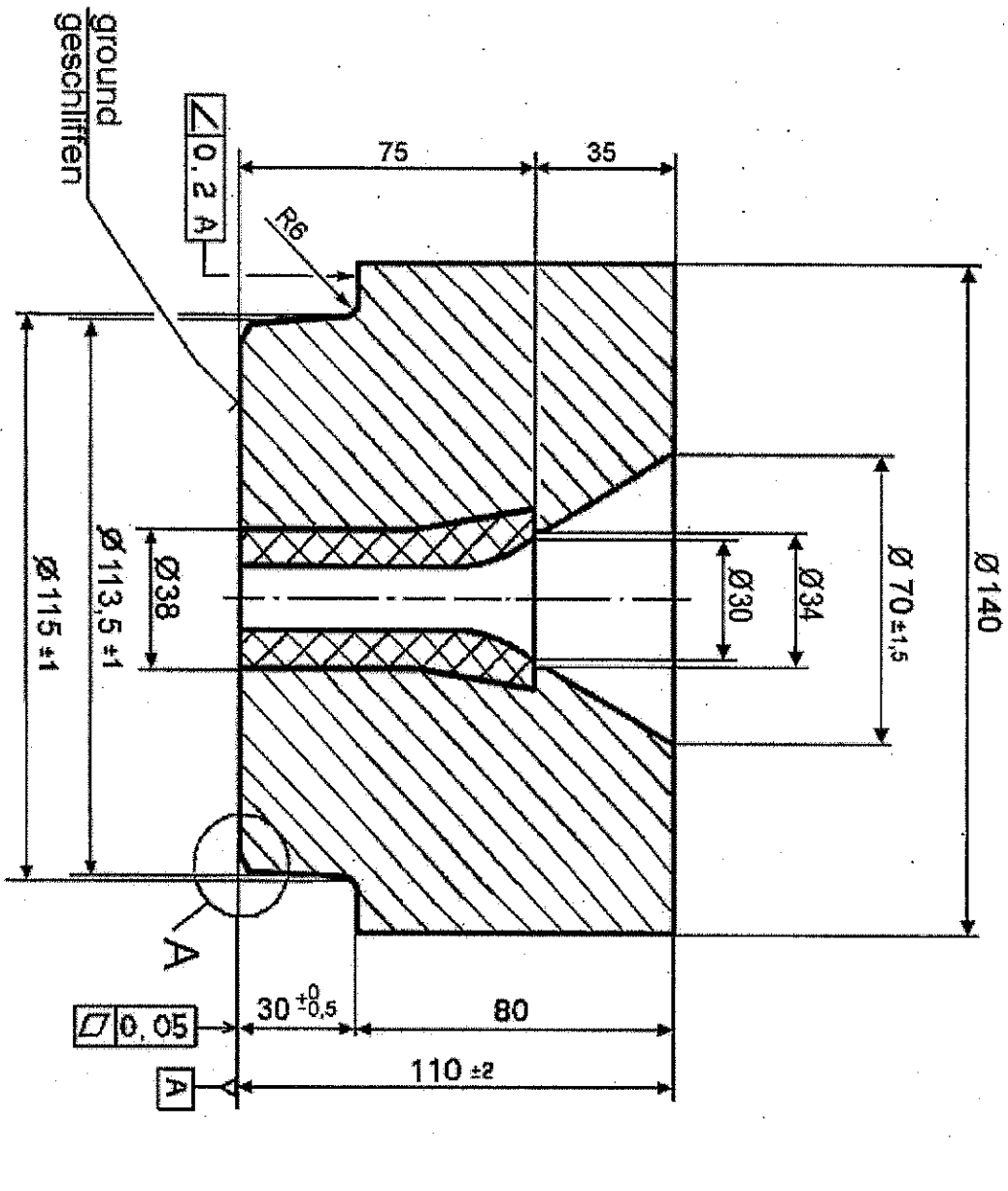

ЭЛЕКТРОСТАЛЕПЛАВИЛЬНЫЙ
ЦЕХ

Старший мастер
ПОПОВИЧ В.Н.

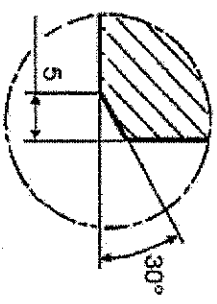

Detail: A

Чертеж бойной плиты для проковки сортовой МНЛЗ (квадрат 100 мм)
Электросталеплавильного цеха ОАО «СеверСталь».

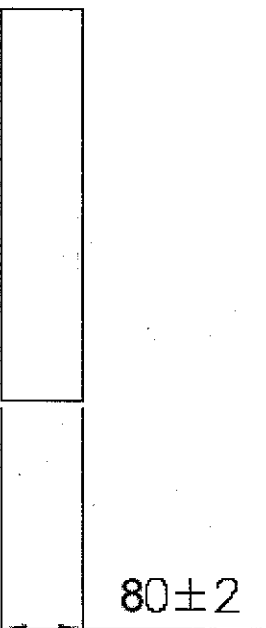
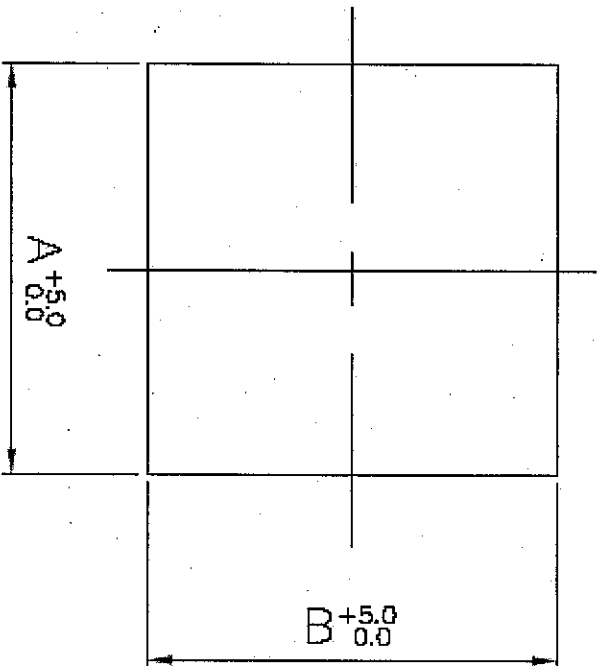

З#	500	500
TYPE	A	B

ЭЛЕКТРОСТАЛЕПЛАВИЛЬНЫЙ
ЦЕХ

Старший мастер
ПОПОВИЧ В.Н.

Чертеж стакана для залука для проковша сортовой МНДЗ (квадрат 100 мм)
Электросталеплавильного цеха ОАО «СеверСталь».

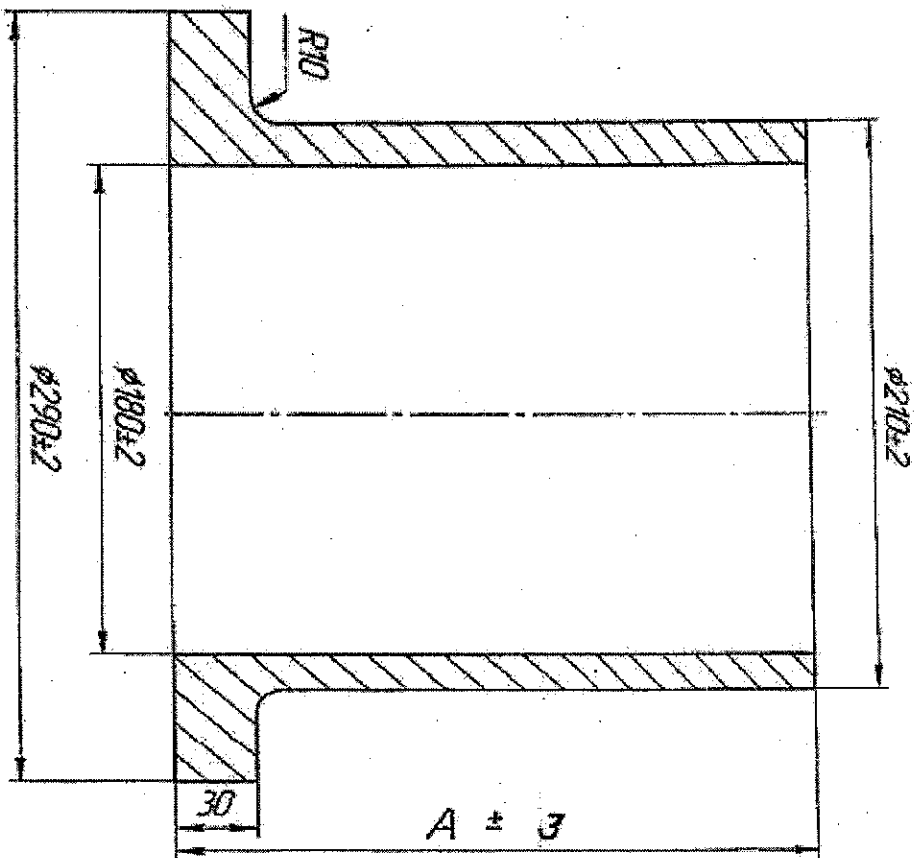

A, мм	200	250	300
-------	-----	-----	-----

ЭЛЕКТРОСТАЛЕПЛАВИЛЬНЫЙ
ЦЕХ

Старший мастер
ПОПОВИЧ В.Н.

Чертеж заготовки для проковки сортовой МН13 (квадрат 100 мм)
Электросталеплавильного цеха ОАО «СеверСталь».

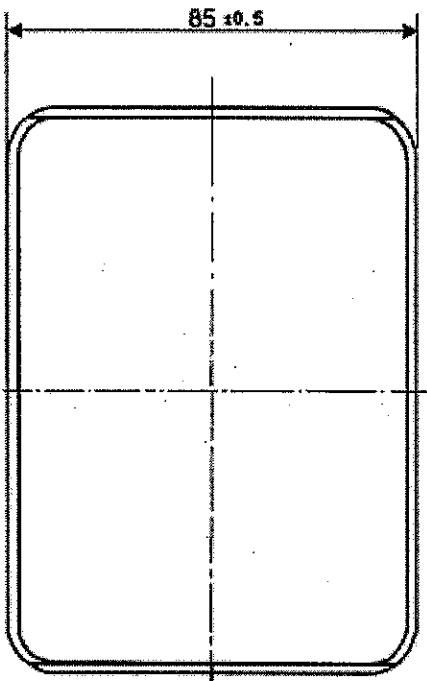
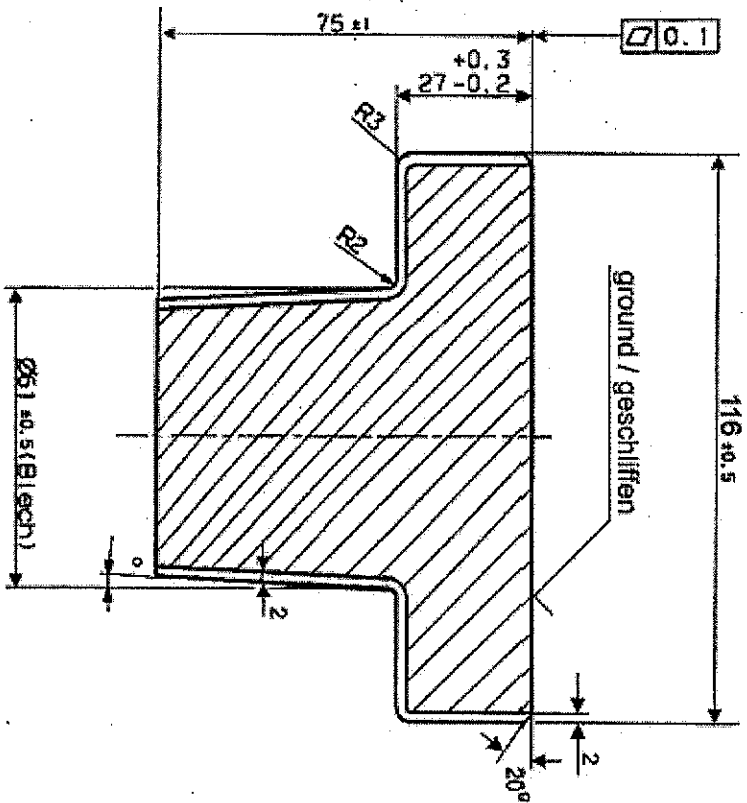

ЭЛЕКТРОСТАЛЕПЛАВИЛЬНЫЙ
ЦЕХ

Старший мастер
ПОПОВИЧ В.Н.